

# 43/62-03

## FERRARI 250 GTO 1962/63

4153GT : 24 Heures du Mans 1963, 4emes "Eldé"/Dumay

Tour de France 1964: 1ers L. Bianchi / Berger

4293GT: 24 Heures du Mans 1963: 2emes Blaton/Langlois van Ophem.

La mythique GTO!

Pour reproduire les 33 châssis à carrosserie "1962/1963", il nous faudra 26 références, pour 22 moules de caisse reproduisant les moindres détails les différenciant, et 16 planches de décalcomanies, chaque voiture ayant la plupart du temps au moins deux décorations possibles

Vérifiez vos pièces à l'ouverture de la boîte, et lisez attentivement les instructions avant de commencer le montage.  
Check up all parts against list, and read attentively instructions before starting assembly

### Pièces résine:

- 1 coque #1 *Selon version*
- 1 châssis #2 *noir satiné, habitacle aluminium anodisé or*
- 2 sièges #3 *bleu roi*
- 1 tableau de bord #4 *Noir satiné*
- 2 cadres de portes [G&D] #5 *aluminium anodisé or*
- 2 portes (G&D) #6 *Couleur caisse, intérieur aluminium anodisé or*
- 2 pots d'échappement latéraux #8 *Gun metal*
- 2 pots d'échappement longs #9 *Gun metal*
- 4 embouts d'échappement #10 *Gun metal*
- 2 supports longue portée #25 *scotch alu?*

### White Metal:

- 1 bouchon de réservoir #11

### Pièces tournées:

- 1 moyeu de volant #12
- 6 feux arrières et avants #13
- 4 feux de plaque #14
- 2 phares #15
- 1 levier de vitesse #16

### Divers:

- 2 roues fil avants #17
- 2 roues fil arrières #18
- 2 pneus avants #19
- 2 pneus arrières #20
- 2 demi-volants plastiques #21
- 2 axes 1.5mm #22
- tige 1mm pour tuyau huile #23
- 2 épingles pour renforts intérieur #24
- 2 vis
- 2 plexis de phares thermoformés
- 1 pare-brise thermoformé
- 3 prises d'air de capot et toit thermoformées
- 1 morceau de rhodoïd pour saute-vent
- 1 planche de photodécoupe nickelée
- 2 planches de photodécoupe maillechort
- 1 planche de decals 4153GT/4293GT

### Resin parts:

- 1 body #1 *Depends on car*
- 1 chassis #2 *satin black, cockpit=Golden Silver*
- 2 seats #3 *medium blue*
- 1 dashboard #4 *Satin black*
- 2 doors frames #5 *Golden Silver*
- 2 doors #6 *Body color, inside golden silver*
- 2 exhaust pipes #8 *Gun metal*
- 2 exhaust pipes #9 *Gun metal*
- 4 exhaust snaps #10 *Gun metal*
- 2 spotlights mountings #25 *Silver tape?*

### White metal

- 1 fuel cap #11

### Machined parts:

- 1 steering wheel hub #12
- 6 front & rear lights #13
- 4 id. lights #14
- 2 headlights #15
- 1 gear stick #16

### And...

- 2 front wired wheels #17
- 2 rear wired wheel #18
- 2 front tyres #19
- 2 rear tyres #20
- 2 plastic half-rims of steering wheel #21
- 2 axles 1.5mm #22
- rod 1mm for oil tube #23
- 2 pins as inside braces #24
- 2 screws
- 2 vacformed headlights covers
- 1 vacformed windscreen
- 3 vacformed bonnet & roof scoops
- 1 acetate sheet for bonnet screen
- 1 sheet of plated p/e parts
- 2 sheets of silvernickel p/e part
- 1 sheet of decals 4153GT/4293GT

4293GT: 24 Heures du Mans 1963: 2emes Blaton/Langlois van Ophem

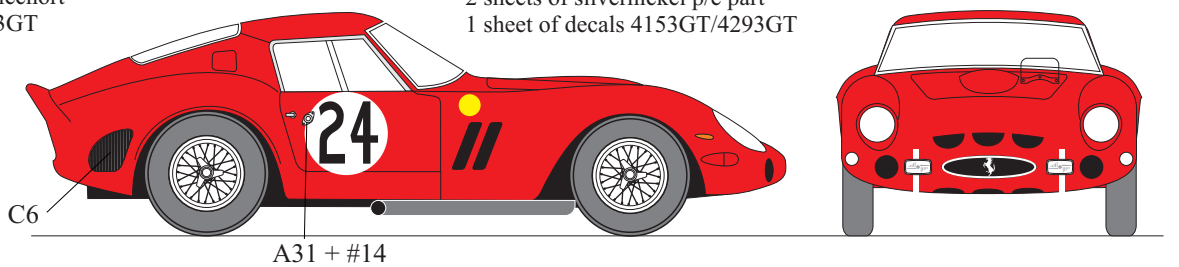

Couleur: Rosso Corsa

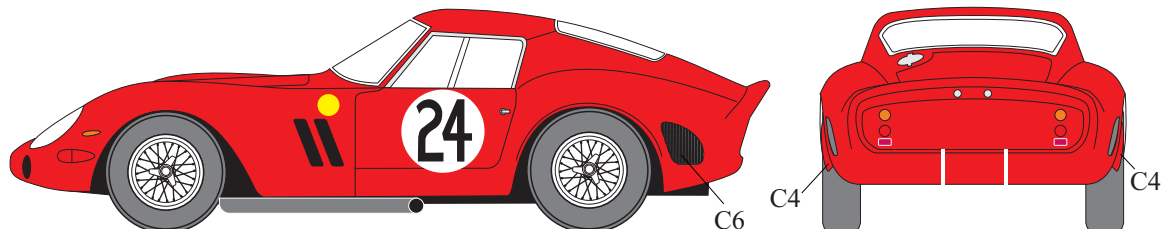

Si vous avez des problèmes, ou des suggestions à nous faire, n'hésitez pas: Contactez-nous!

Any problem? Suggestion? Feel free to contact us:

**RENAISSANCE**

33ter rue Emile Zola  
59496 Salomé  
France

Tél: +33 (0)3 20 49 97 89  
Fax: +33 (0)3 20 49 87 68

www.renaissance-models.com

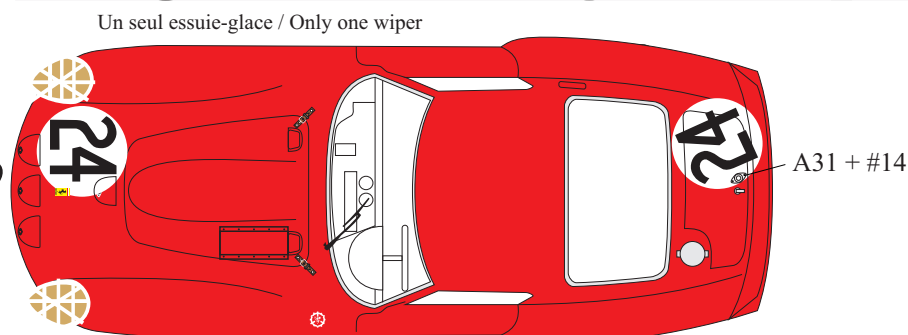

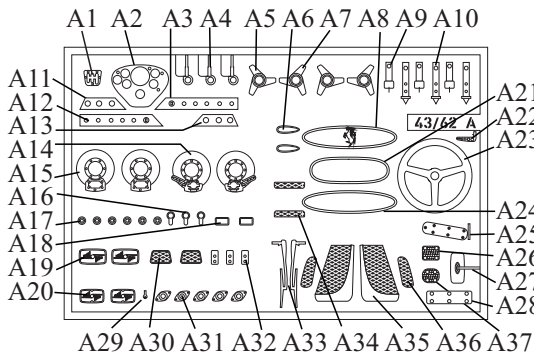

- A1= Grille de levier de vitesse / gear grille
- A2= Tableau de bord **Noir Satiné** / dashboard **Satin black**
- A3= Tableau d'interrupteurs droit, conduite à gauche **Noir Satiné** / RH jacks board LHD **Satin black**
- A4(x2+1)= attache-capot/ fasteners
- A5(x2)= papillon de roue droite / RH knock off cap
- A6(x2)= clignotants / turnlights
- A7(x2)= papillon de roue gauche / LH knock off cap
- A8= calandre (selon modèle) / calandar (depends on model)
- A9(x2+1)= attache-capot/ fasteners
- A10(x2+1)= attache-capot/ fasteners
- A11= Tableau d'interrupteurs gauche, conduite à gauche **Noir Satiné** / LH jacks board LHD **Satin black**
- A12= Non utilisé ici / no use for this model
- A13= Non utilisé ici / no use for this model
- A14(x2)= disques de freins arrières / rear brake discs
- A15(x2)= disques de freins avants / front brake discs
- A16(x3)= poignées de portes et coffre / doors and luggage handles
- A17(x4+1)= embases d'attache-capot / fasteners bases
- A18(x2)= catadioptres / rear lights
- A19(x2)= feux antibrouillard (selon modèle) / foglights (depends on model)
- A20(x2)= Non utilisé ici / no use for this model
- A21= Non utilisé ici / no use for this model
- A22= Non utilisé ici / no use for this model
- A23= volant / steering wheel
- A24= Non utilisé ici / no use for this model
- A25= pédale d'accélérateur / gas throttle
- A26= pédale de frein / brakes pedal
- A27= Non utilisé ici / no use for this model
- A28= repose-pied / footrest
- A29= contact / ignition key
- A30(x2)= grilles de capot / bonnet grilles
- A31(x5)= bases de feux de plaque (selon modèle) / id.lights bases(depends on model)
- A32(x3)= Non utilisé ici / no use for this model
- A33(x2)= essuie-glaces / wipers
- A34(x2)= Non utilisé ici / no use for this model
- A35(x2)= Non utilisé ici / no use for this model
- A36(x2)= Non utilisé ici / no use for this model
- A37= pédale d'embrayage / clutch pedal

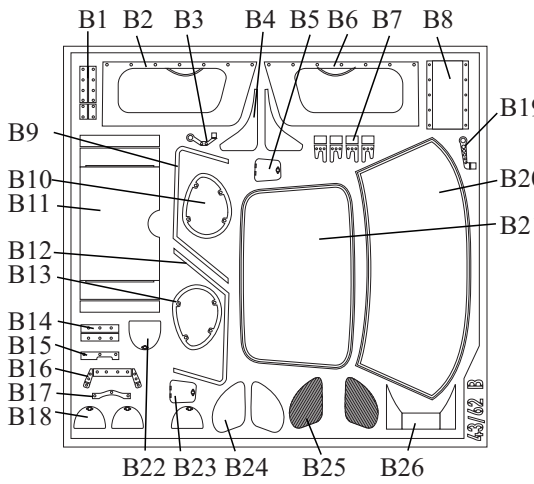

- B1= Non utilisé ici / no use for this model
- B2= intérieur de porte droite / RH door inner
- B3= levier de pédale d'embrage / clutch pedal frame
- B4(x2)= Non utilisé ici / no use for this model
- B5= Non utilisé ici / no use for this model
- B6= intérieur de porte gauche / LH door inner
- B7(x4)= supports lève-vite **couleur caisse** / lift-off jacks **Body color**
- B8= conduit d'air capot avant (selon modèle) **couleur caisse** / air scoop (depends on model) **Body color**
- B9= entourage de vitre latérale / side window surround
- B10= entourage de phare droit / RH headlight cover surround
- B11= protection de réservoir (selon modèle) / fuel tank cover (depends on model)
- B12= entourage de vitre latérale / side window surround
- B13= entourage de phare gauche / LH headlight cover surround
- B14= Non utilisé ici / no use for this model
- B15= Non utilisé ici / no use for this model
- B16= Non utilisé ici / no use for this model
- B17= déflecteur à moustiques (selon modèle) / flies screen (depends on model)
- B18(x3)= trappes avant (selon modèle) **couleur caisse** / front covers (depends on model) **body color**
- B19= levier de pédale de frein / brakes pedal frame
- B20= entourage de pare-brise / windscreen surround
- B21= entourage de lunette arrière / hatch surround
- B22= trappe d'eau **couleur caisse** / water filler **Body color**
- B23= trappe d'huile droite (conduite à gauche) **couleur caisse** / RH oil filler (LHD) **Body color**
- B24(x2)= Non utilisé ici / no use for this model
- B25(x2)= Non utilisé ici / no use for this model
- B26= Non utilisé ici / no use for this model

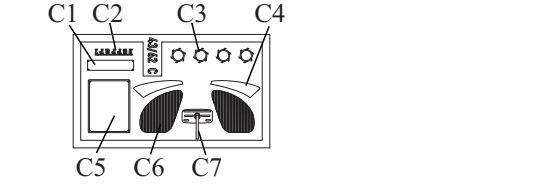

- C1= plaque d'immatriculation avant / front id. plate
- C2= Non utilisé ici / no use for this model
- C3(x4)= intérieur des snaps d'échappements / exhausts snaps inners
- C4(x2)= garde-boues (selon modèle) **couleur caisse**/ mudguards (depends on model) **Body color**
- C5= plaque d'immatriculation arrière / rear id. plate
- C6(x2)= grilles d'extracteurs arrières(selon modèle) **couleur caisse**/ rear scoops grilles(depends on model) **Body color**
- C7= rétroviseur intérieur (selon modèle) / inside mirror (depends on model)

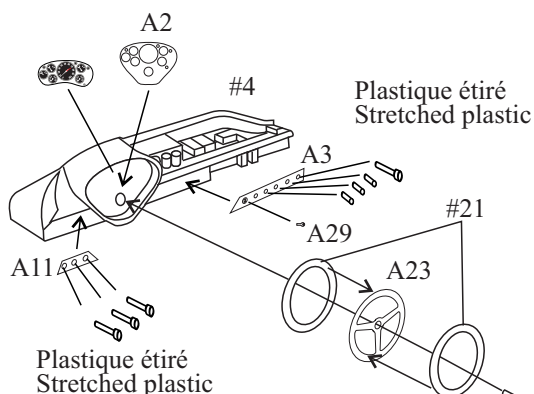

- #4= Plastique étiré / Stretched plastic
- #21= épingle / pin
- #12= [part]
- #17/18= [part]
- #19/20= [part]
- #22= [part]

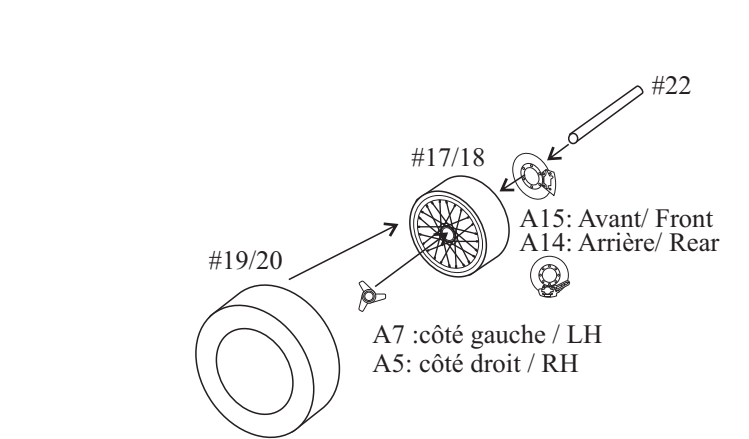
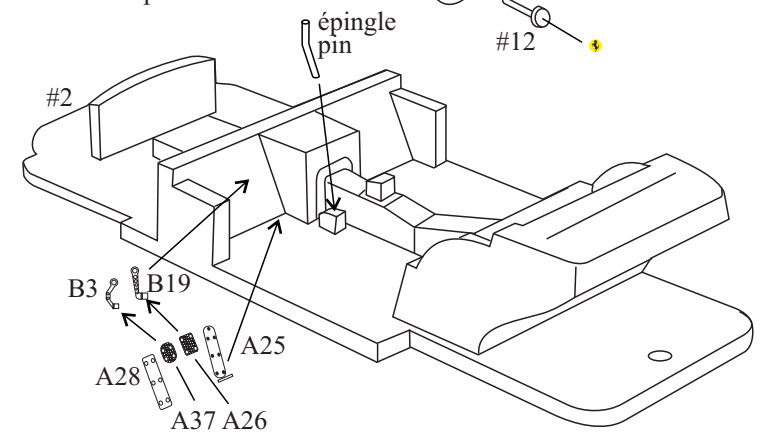

- A15: Avant/ Front
- A14: Arrière/ Rear
- A7 :côté gauche / LH
- A5: côté droit / RH

**Vitrages:** Si comme nous, vous ne désirez pas utiliser le thermoformage, voici une recette: posez les photodécoupes à l'envers sur une feuille de papier; pulvérisez dessus de la colle en bombe (3M, par ex.), prenez les pièces à l'aide d'une pince brucelles et posez-les en appuyant bien sur une feuille de rétroprojection très fine (Schwann 0.1mm). Une fois secs, découpez les vitres. Pour le pare-brise, mettez en forme à l'aide d'un manche rond ou "au doigt" avant de coller en place, à l'aide d'une colle forte transparente (colle à rustines, ou époxy 2 composants).

**Windows:** If you don't want to use the vacformed parts, here is a way: Put the p/e parts over a sheet of paper, spray some desk-glue (3M, for example), then put the parts over a thin transparency film (Schwann 0.1mm). When dry, cut around to get clear and clean windows...For windscreen, form it by hand or using a rounded tool before fixing

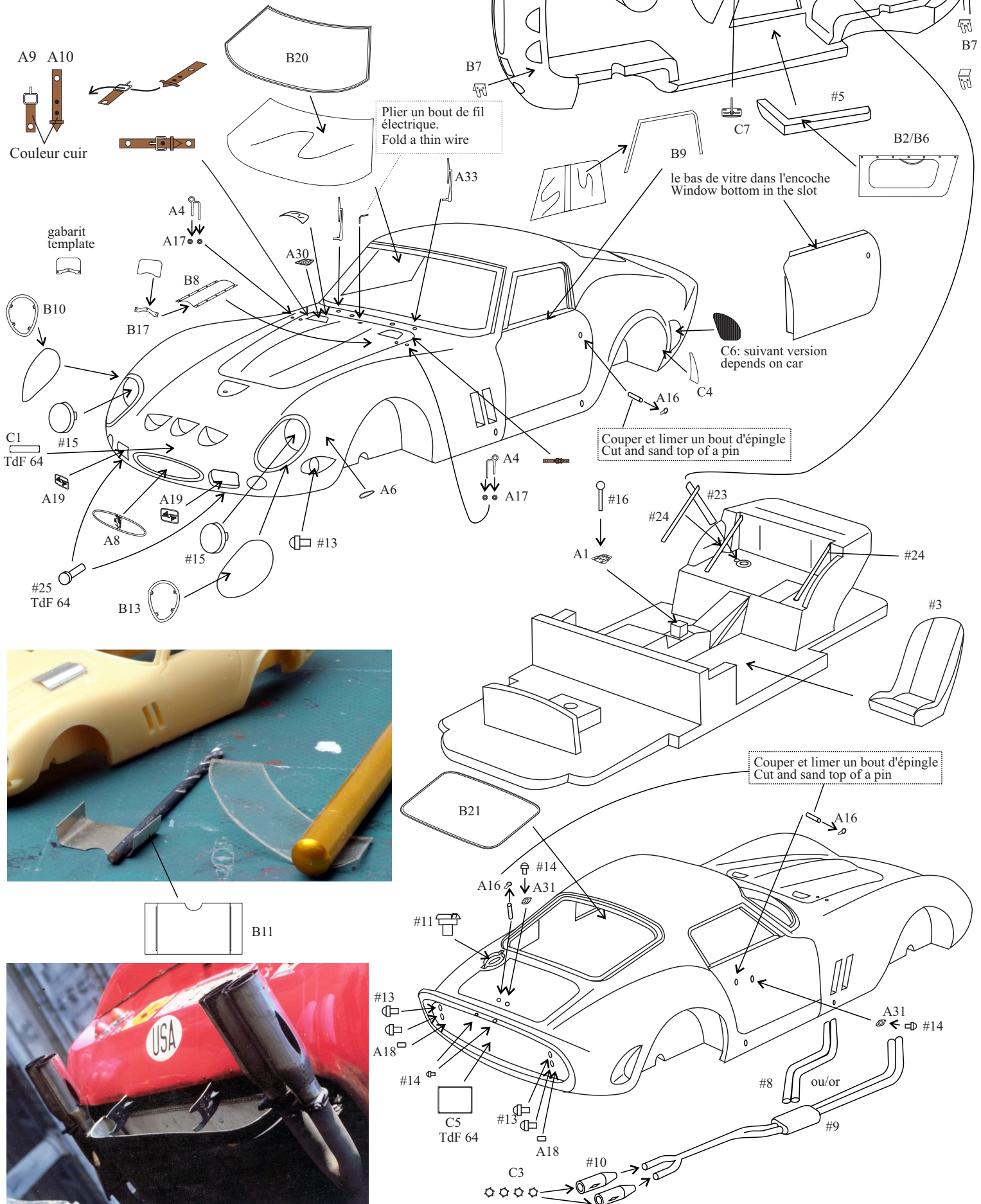

Les conseils de montage, préparation, peinture, etc... sont sur le site [www.renaissance-models.com](http://www.renaissance-models.com), rubrique trucs et astuces.  
 Vous y trouverez aussi la genèse et les informations sur les différences des GTO...

Advices for preparing, painting and building are on website [www.renaissance-models.com](http://www.renaissance-models.com), page "trucs et astuces" (still in French, sorry),  
 plus informations about differences between all GTOs...

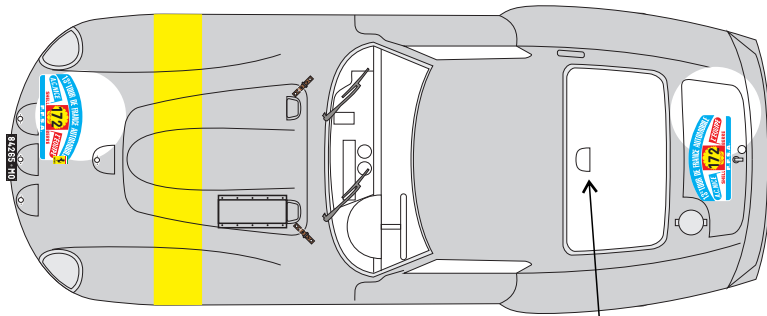
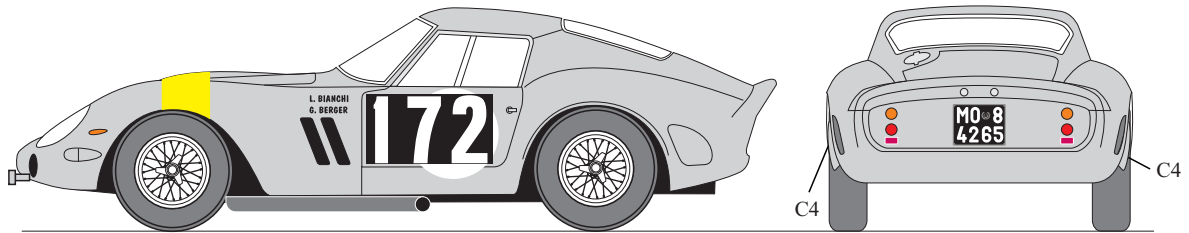
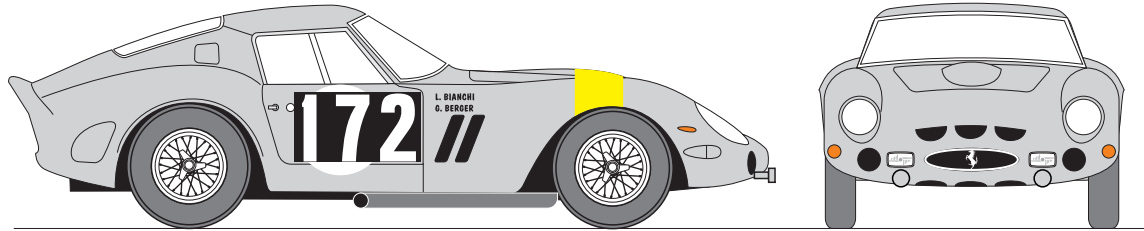

4153GT :  
 Tour de France 1964: 1ers L. Bianchi / Berger

Couleur: Alu / Silver

Ajouter écope thermoformée  
 Add vacformed air scoop

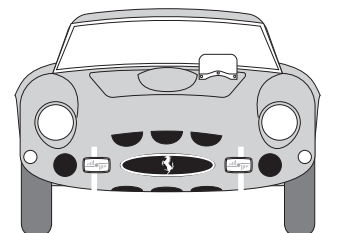
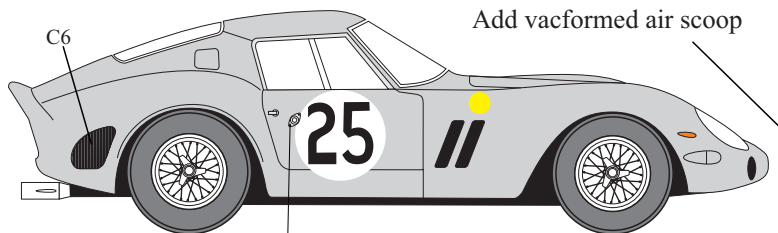

A31 + #14

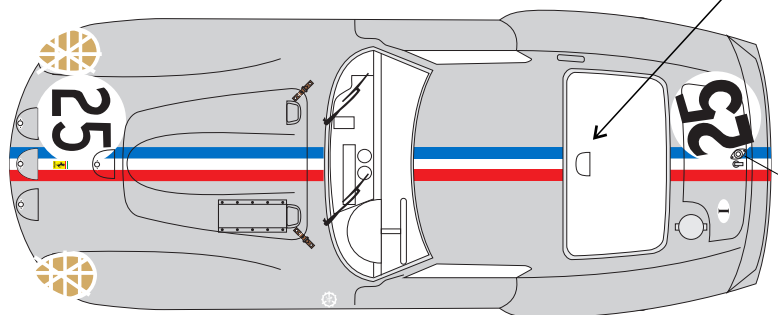
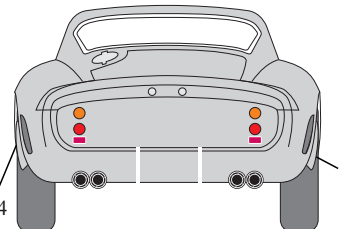
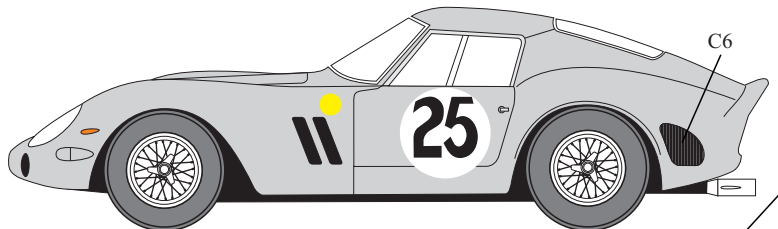

4153GT : 24 Heures du Mans 1963, 4emes  
 "Eldé"/Dumay

Couleur: Alu / Silver

A31 + #14